

Smlouva o zhotovení tepelné přípojky a předávací stanice**1. Pražská teplárenská a.s.**

Partyzánská 1/7, 170 00 Praha 7

zapsaná v obchodním rejstříku Městského soudu v Praze, oddíl B, vložka 1509

IČ: 45273600

DIČ: CZ45273600 plátce DPH

Zastoupená na základě pověření ze dne 24. 11. 2017:

Ing. Ladislavem Moravcem, generálním ředitelem

a

[redacted] obchodním ředitelem

(dále jen „**Budoucí dodavatel**“)

a

2. Městská část Praha 10

Vršovická 68, 101 38 Praha 10

IČ: 00063941

DIČ: CZ00063941

Zastoupená **Renatou Chmelovou**, starostkou

ke smluvnímu jednání je oprávněn Ing. Filip Koucký, vedoucí odboru majetkoprávního

(dále jen „**Budoucí odběratel**“)

uzavírají v souladu s ustanovením § 1746 odst. 2 zákona č. 89/2012 Sb., občanský zákoník, ve znění pozdějších předpisů (dále jen „**občanský zákoník**“), a v souladu s ustanovením § 76 odst. 1, 3 a § 79 odst. 1 zákona č. 458/2000 Sb., o podmínkách podnikání a o výkonu státní správy v energetických odvětvích a o změně některých zákonů (energetický zákon), ve znění pozdějších předpisů (dále jen „**energetický zákon**“), smlouvu níže uvedeného znění:

Článek I.**Úvodní ustanovení**

1. Budoucí dodavatel prohlašuje, že je dle rozhodnutí Energetického regulačního úřadu č. j. P3252/2001/300 ze dne 21. 09. 2001 držitelem licence č. 320100347 na rozvod tepelné energie.
2. Budoucí odběratel prohlašuje, má svěřen statutem hl. m. Prahy pozemek parc. č. 1538/1 zapsaný v jeho prospěch na LV č. 1035 pro obec Praha u Katastrálního úřadu pro hlavní město Prahu, Katastrální pracoviště Praha a k. ú. Vršovice (dále jen „**Pozemek**“), na němž postaví budovu mateřské školky Bajkalská, jež bude součástí tohoto Pozemku (uvedená budova dále též jen „**Budova**“).
3. Budoucí dodavatel má zájem dodávat Budoucímu odběrateli do Budovy tepelnou energii ze soustavy zásobování tepelnou energií a Budoucí odběratel má zájem tuto tepelnou energii od Budoucího dodavatele pro účely vytápění Budovy a pro dobývání teplé vody odebírat. Za tím účelem účastníci současně s touto smlouvou uzavírají Smlouvu o smlouvě budoucí o dodávce tepelné energie č. 2018/OMP/1595 (dále jen „**SOBS**“), definující podmínky budoucích dodávek tepelné energie, včetně přesné specifikace odběrného místa.
4. Budoucí odběratel nemá tepelnou přípojku a technologické zařízení předávací stanice (dále jen „**předávací stanice**“) k zásobování Budovy tepelnou energií z rozvodného tepelného zařízení Budoucího dodavatele a nespĺňuje proto podmínky k obligatornímu zajištění dodávek tepelné energie Budoucímu dodavatelem ve smyslu § 76 odst. 1 a 3 energetického zákona. Za účelem zajištění uvedené technické podmínky k realizaci budoucích dodávek tepelné energie se sjednává mezi účastníky tato smlouva.

Článek II.**Dohoda o zhotovení tepelné přípojky a předávací stanice**

1. Budoucí dodavatel se touto smlouvou zavazuje, že zhotoví tepelnou přípojku a předávací stanici dle Přílohy č. 1 a Přílohy č. 2 (resp. zajistí její zhotovení) za účelem realizace budoucích dodávek tepelné energie z rozvodného tepelného zařízení do Budovy tak, aby účastníky mohly být splněny vzájemné závazky vyplývající jim ze SOBS. Zhotovení tepelné přípojky a předávací stanice zahrnuje zejména zpracování projektové dokumentace, veřejnoprávní projednání, vlastní realizaci, provozní zkoušky, kolaudační řízení a vypořádání práv k pozemkům.
2. Tepelná přípojka a předávací stanice bude ve vlastnictví Budoucího dodavatele, který toto vlastnické právo nabude originárně zhotovením věci. Jako vlastník tepelné přípojky a předávací stanice je Budoucí dodavatel povinen dle § 79 odst. 3 energetického zákona zajišťovat na vlastní náklady veškeré opravy a údržbu tepelné přípojky a předávací stanice.
3. Náklady na zřízení tepelné přípojky a předávací stanice je povinen hradit dle ustanovení § 79 odst. 1 energetického zákona Budoucí odběratel. Bližší podmínky, které účastníci sjednali ohledně realizace této povinnosti vyplývající z energetického zákona, jsou uvedeny v článku IV. této smlouvy.

Článek III.**Doba zhotovení tepelné přípojky a předávací stanice**

Budoucí dodavatel se zavazuje zajistit zhotovení tepelné přípojky a předávací stanice tak, aby mohly být Budoucím dodavatelem realizovány dodávky tepelné energie pro Budoucího odběratele v souladu se SOBS. Termín zajištění zhotovení tepelné přípojky a předávací stanice byl dohodnut nejpozději do 1. 8. 2020. Doba určená pro zhotovení tepelné přípojky a předávací stanice se prodlužuje o dobu, po kterou byl Budoucí odběratel v prodlení s plněním povinností podle čl. V, odst. 1.

Článek IV.**Dohoda o úhradě nákladů na zhotovení tepelné přípojky a předávací stanice**

1. Povinnost hradit náklady na zhotovení tepelné přípojky a předávací stanice Budoucím odběratelem vyplývá z ustanovení § 79 odst. 1 energetického zákona. Veškeré dále uvedené podmínky omezující tuto povinnost Budoucího odběratele jsou poskytovány jednotně všem odběratelům, kteří mají zájem o dodávky tepelné energie z rozvodného tepelného zařízení, avšak nezajistili si sami zhotovení tepelné přípojky a předávací stanice k připojení jejich odběrného tepelného zařízení a nesplnili tak podmínku pro vznik povinnosti Budoucího dodavatele k dodávkám tepelné energie ve smyslu § 76 odst. 1 písm. b) energetického zákona. Za náklady na zhotovení tepelné přípojky a předávací stanice se považují veškeré náklady spojené s vybudováním tepelné přípojky a předávací stanice, včetně nákladů na stavební dokumentaci, nákladů spojených s vedením stavebního či jiného obdobného řízení, nákladů spojených se zápisy věcných břemen do katastru nemovitostí.
Die propočtu provedeného Budoucího dodavatele jsou předběžné náklady na zhotovení tepelné přípojky a předávací stanice odhadnuty na výši 2.480.000,- Kč (slovy: dvěmilionyčtyřistaosmdesát tisíc korun českých). K této částce bude přičtena DPH ve výši stanovené platnými právními předpisy. Skutečně vynaložené náklady na zhotovení tepelné přípojky a předávací stanice budou na případnou žádost Budoucího odběratele nebo jeho Postupníků Budoucím dodavatelem zdokladovány.
2. Budoucí odběratel je povinen uhradit Budoucímu dodavateli náklady na zhotovení tepelné přípojky a předávací stanice. Na základě dohody účastníků je splatnost tohoto závazku sjednána takto:
 - a) Pokud Budoucí odběratel nesplní včas povinnost k uzavření smlouvy o dodávce tepelné energie pro přípravu teplé vody (dále jen „SODTE TV“) a smlouvy o dodávce tepelné energie

pro ústřední vytápění (dále jen „**SODTE ÚT**“; SODTE TV a SODTE ÚT společně dále také jako „**SODTE**“), jejichž předmětem je dodávka tepla Budoucímu odběrateli prostřednictvím tepelné přípojky a předávací stanice zhotovované na základě této smlouvy, a to za podmínek a v termínu stanovených SOBS, je Budoucí odběratel povinen uhradit Budoucímu dodavateli náklady na zhotovení tepelné přípojky a předávací stanice do 14 dnů poté, kdy obdrží od Budoucího dodavatele fakturu obsahující jejich vyúčtování. Faktura bude vystavena a bude mít náležitosti daňového dokladu v souladu s ustanoveními § 26 a násl. zákona č. 235/2004 Sb., v platném znění.

Za den uskutečnění zdanitelného plnění bude považován den následující po uplynutí lhůty k uzavření SODTE dle výzvy zasláné Budoucímu odběrateli Budoucím dodavatelem.

- b) Pokud Budoucí odběratel splní včas povinnost k uzavření SODTE, a to za podmínek a v termínu stanovených SOBS, poskytuje mu Budoucí dodavatel výhodu možnosti redukce jeho závazku uhradit náklady na zhotovení tepelné přípojky a předávací stanice, a to tak, že za každý rok odběru tepelné energie podle SODTE se výše úhrady snižuje o 12,5 % z nákladů na zhotovení tepelné přípojky a předávací stanice. Pro odstranění pochybností platí, že pokud odběr tepelné energie podle SODTE trvá méně než jeden rok, pak Budoucí odběratel hradí náklady na zhotovení tepelné přípojky a předávací stanice v plné výši. Pokud SODTE nezaniknou dříve, než za 8 let, pak povinnost úhrady zaniká.

Budoucí odběratel je povinen provést úhradu do 30 dnů poté, kdy obdrží od Budoucího dodavatele fakturu obsahující vyúčtování fakturované částky, Faktura bude vystavena a bude mít náležitosti daňového dokladu v souladu s ustanoveními § 26 a násl. zákona č. 235/2004 Sb., v platném znění. Za den uskutečnění zdanitelného plnění bude považován den zániku povinnosti Budoucího odběratele k odběru tepelné energie.

- c) Za zánik SODTE pro účely aplikace čl. IV odst. 2 písm. b) této smlouvy je považován též případ, kdy Budoucí odběratel tento zánik způsobí nemožností realizovat odběr dle uzavřených SODTE, příp. dle kterékoliv z nich před uplynutím 8 let doby trvání jejich právní účinnosti v důsledku toho, že pozbude vlastnické právo k Budově, k jejímuž zásobování tepelnou energií byla tepelná přípojka a předávací stanice zhotovena. Uvedený zánik SODTE může Budoucí odběratel vyloučit tím, že nejpozději s právními účinky k okamžiku, k němuž pozbude vlastnické právo k Budově, převede smluvně veškerá svá práva a povinnosti ze SODTE (SODTE TV i SODTE ÚT) a z této smlouvy na subjekt, který vlastnické právo k Budově nabude, příp. na subjekt kterému byla Budova svěřena do hospodaření (dále jen jako „**Postupník**“), a to na základě trojstranné dohody o převodu veškerých práv a povinností ze SODTE a z této smlouvy na Postupníka (dále jako „**smlouva o cesi**“), to neplatí, je-li ze Budoucího odběratele využívat výjimka dle odst. 6 tohoto článku smlouvy. Účastníky smlouvy o cesi budou Budoucí dodavatel, Budoucí odběratel a Postupník. Budoucí dodavatel se zavazuje poskytnout Budoucímu odběrateli a Postupníkovi na jejich žádost veškerou potřebnou součinnost k uzavření smlouvy o cesi. Budoucí dodavatel však není povinen tuto potřebnou součinnost poskytnout v případě, pokud by za Postupníkem byly ze strany Budoucího dodavatele evidovány nedoplatky za dodávky tepelné energie z jiných odběrných míst či jiné neuhrazené pohledávky z dodávek zboží, prací nebo služeb, případně pokud by na jeho majetek byl prohlášen konkurs nebo by proti němu bylo zahájeno insolvenční nebo exekuční řízení. Návrh smlouvy o cesi připraví a předloží ostatním účastníkům smlouvy o cesi Budoucí dodavatel. Převod veškerých práv a povinností ze SODTE může být pro účely tohoto odstavce a za souhlasu Budoucího odběratele a Budoucího dodavatele nahrazen uzavřením nových SODTE mezi Budoucím dodavatelem a Postupníkem při zachování všech parametrů stávajících SODTE.
- d) Za zánik SODTE pro účely aplikace čl. IV odst. 2 písm. b) této smlouvy je považován též ten případ, kdy SODTE, příp. kterákoliv z nich bude jednostranně vypovězena Budoucím odběratelem z jakéhokoliv důvodu, tedy i z důvodu, že Budoucí odběratel nebude mít zájem na

dodávce tepelné energie s parametry sjednanými v SODTE a bude mít zájem na uzavření nových, příp. nové SODTE s jinými parametry, nebude-li účastníky výslovně písemně dohodnuto jinak.

3. Budoucí dodavatel výslovně souhlasí, že Budoucí odběratel je oprávněn práva a povinnosti z této smlouvy a SOBS, příp. ze SODTE, postoupit příspěvkové organizaci zřízené Budoucím odběratelem Mateřská škola, Praha 10, Bajkalská 19/1534, IČ 70924180, se sídlem Bajkalská 19/1534, 100 00 Praha (popřípadě právnímu nástupci této příspěvkové organizace), a to za nezměněných podmínek čl. IV SOP - „Dohoda o úhradě nákladů na zhotovení tepelné přípojky a předávací stanice“, konkrétně čl. IV odst. 2 písm. b) SOP. Předpokladem tohoto souhlasu je odběr tepelné energie od Budoucího dodavatele ze strany Mateřské školy s parametry sjednanými v SOBS. Vzor smlouvy o postoupení práv a povinností z této smlouvy a SOBS, příp. ze SODTE je jakožto nedílná součást této smlouvy přílohou č. 4.
4. K finančním závazkům vyplývajícím z odst. 2 tohoto článku bude účtována DPH vždy dle aktuálně platných právních předpisů.
5. Pro případ prodlení Budoucího odběratele s úhradou finančních závazků dle odst. 2 tohoto článku, je Budoucí odběratel povinen uhradit Budoucímu dodavateli smluvní pokutu ve výši 0,05 % z dlužné částky za každý den prodlení. Smluvní strany sjednávají, že zaplacením smluvní pokuty nebo úhradou nákladů dle odst. 2 tohoto článku smlouvy není dotčeno právo Budoucího dodavatele domáhat se náhrady škody nebo jiných práv vzniklých dle této smlouvy nebo ze zákona, jež mohou být uplatňována samostatně a v rozsahu, v jakém převyšují smluvní pokutu nebo úhradu nákladů dle odst. 2 tohoto článku smlouvy. Strany vylučují aplikaci ustanovení § 2050 Občanského zákoníku a aplikaci ustanovení § 2051 Občanského zákoníku.
6. Smluvní strany na žádost Budoucího odběratele tímto sjednávají výjimku z postupu uvedeného v čl. IV odst. 2 písm. c) této smlouvy tak, že zánik SODTE lze vyloučit i tím, že Budoucí odběratel převede pouze veškerá svá práva a povinnosti ze SODTE na subjekt, který vlastnické právo k Budově nabude, příp. na subjekt kterému byla Budova svěřena do hospodaření, nikoliv již práva a povinnosti z této smlouvy. Využije-li Budoucí odběratel uvedené výjimky, vědomě se tím vystavuje riziku uvedenému v následujícím odstavci.
7. Budoucí odběratel prohlašuje, že si je vědom skutečnosti, že postoupí-li na Postupníka pouze SODTE (příp. již SOBS), nikoliv však práva a povinnosti z této smlouvy, bude z této smlouvy zavázán on sám a bude povinen Budoucímu dodavateli v souladu s čl. IV této smlouvy uhradit poměrnou část, popř. celé náklady na zhotovení tepelné přípojky a předávací stanice, aniž by však mohl on sám ovlivnit trvání či ukončení (zánik) SODTE. Budoucí odběratel prohlašuje, že uvedené riziko vědomě přebírá a nastane-li takováto situace, zavazuje se dostát svým závazkům a tyto náklady Budoucímu dodavateli uhradit.

Článek V.

Práva k pozemku

1. Budoucí odběratel tímto výslovně souhlasí s tím, aby byla v Budově a na Pozemku resp. nad a pod jeho povrchem, specifikovaných v čl. I této smlouvy, zhotovena tepelná přípojka a předávací stanice ve vlastnictví Budoucího dodavatele, a to jako stavba trvalá. Tento souhlas je výslovně vydáván i pro účely územního řízení a stavebního řízení, v jehož rámci bude stavba tepelné přípojky a předávací stanice povolována. Budoucí odběratel se zavazuje poskytnout Budoucímu dodavateli jakékoliv další souhlasy, resp. souhlasná vyjádření nutná ke zhotovení tepelné přípojky a předávací stanice, jejichž potřeba v průběhu uvedených řízení vznikne, a to do 30 dnů od doručení žádosti Budoucího dodavatele o jejich vydání.
2. V souladu s ustanovením § 1895 a násl. občanského zákoníku touto smlouvou Budoucí odběratel jako postupitel ke dni podpisu této smlouvy postupuje Budoucímu dodavateli jako postupníkovi veškerá práva a povinnosti vyplývající z územního rozhodnutí/ stavebního povolení vztahující se

k objektu tepelné přípojky a předávací stanice, které bude Budoucí dodavatel jako stavebník realizovat svým nákladem a na základě licence ve smyslu zákona č. 458/2000 Sb. provozovat. Budoucí odběratel jako postupitel se zavazuje do 30 dnů ode dne podpisu této smlouvy na své náklady podat stavebnímu úřadu Městské části Praha 10 písemné oznámení o změně osoby stavebníka a to v části vztahující se k realizaci tepelné přípojky a předávací stanice. Budoucí odběratel se zavazuje předat Budoucímu dodavateli do 30 dnů ode dne podání oznámení originál nebo ověřenou kopii postupovaného dokladu, kopii výše uvedeného oznámení včetně dokladu o jeho doručení stavebnímu úřadu.

3. Smluvní strany se zavazují uzavřít ve smyslu § 76 odst. 7 energetického zákona ve spojení s ustanovením § 1257 a násl. občanského zákoníku smlouvu o zřízení věcného břemene (služebnosti), jejímž prostřednictvím poskytne Budoucí odběratel Budoucímu dodavateli práva k Pozemku a k Budově, umožňující umístění, provoz a údržbu tepelné přípojky a předávací stanice, jakož i právo provádět na nich případné úpravy za účelem jejich modernizace nebo zlepšení výkonnosti, a to v rozsahu nezbytném pro nerušený výkon práv Budoucího dodavatele k tepelné přípojce a k předávací stanici, zejména práv definovaných v ustanovení § 76 odst. 5 písm. a) energetického zákona (dále jako „**Smlouva o zřízení VB**“).
4. Znění Smlouvy o zřízení VB, které se smluvní strany zavazují tímto ujednáním uzavřít, je přílohou č. 3 této smlouvy. Smlouvu o zřízení VB ve znění dle přílohy č. 3 této smlouvy zašle Budoucí dodavatel Budoucímu odběrateli k podpisu v potřebném počtu stejnopisů nejpozději do tří měsíců od nabytí práva užívání stavby tepelné přípojky a předávací stanice nebo od vypracování geodetického zaměření – geometrického plánu s vyznačením data schválení Katastrálním úřadem, podle toho, který z těchto okamžiků nastane později. Budoucí odběratel se zavazuje uzavřít Smlouvu o zřízení VB ve znění dle přílohy č. 3 nejpozději do tří měsíců po obdržení jejího návrhu od Budoucího dodavatele. Pro doplnění smluvní strany uvádí, že vyřazené části znění Smlouvy o zřízení VB, které je přílohou č. 3, budou Budoucím dodavatelem doplněny dle aktuálních informací z doby před zasláním Smlouvy o zřízení VB Budoucímu odběrateli k podpisu. Dojde-li ke změně právních předpisů, která bude mít dopad do právní úpravy obsažené ve Smlouvě o zřízení VB, je Budoucí dodavatel oprávněn v souladu se změnami právních předpisů znění Smlouvy o zřízení VB, které je přílohou č. 3 této smlouvy, změnit.
5. Návrh na vklad věcného břemene (služebnosti) podle této smlouvy podá na příslušný Katastrální úřad Budoucí dodavatel, a to nejpozději do 20 dnů od podpisu Smlouvy o zřízení VB poslední stranou podepisující.
4. Věcné břemeno (služebnost) specifikované v odst. 2 tohoto článku bude zřízeno na dobu neurčitou za jednorázovou náhradu ve výši 1.000,- Kč bez DPH za tepelnou přípojku a ve výši 2.000,- Kč bez DPH za předávací stanici.
6. Budoucí odběratel je bez zbytečného odkladu poskytnout Budoucímu dodavateli veškerou součinnost potřebnou pro splnění jeho povinností dle této smlouvy a poskytnout mu potřebné souhlasy a vyjádření pro příslušná řízení vedená v souvislosti se zhotovením tepelné přípojky a předávací stanice.

Článek VII. Zvláštní ujednání

1. V případě, že v souvislosti s plněním této smlouvy jsou jakoukoliv smluvní stranou poskytovány druhé smluvní straně osobní údaje fyzických osob, zavazují se smluvní strany zajistit ochranu osobních údajů, včetně citlivých údajů, se kterými přijdou do styku, v souladu s nařízením Evropského parlamentu a Rady (EU) 2016/679 ze dne 27. 4. 2016 o ochraně fyzických osob v souvislosti se zpracováním osobních údajů a o volném pohybu těchto údajů a o zrušení směrnice 95/46/ES a v souladu s další příslušnou právní úpravou upravující ochranu osobních údajů. Pro



případ, že Budoucí dodavatel získá v souvislosti s touto smlouvou osobní údaje jakožto jejich správce, poskytuje tímto subjektu údajů následující informace:

- a) Pražská teplárenská a.s., IČO: 45273600, může být kontaktována ve svém sídle na adrese Partyzánská 1/7, Praha 7, PSČ 170 00. Kontaktní osobou je ██████████, tel. č. +420266752120, e-mail: ██████████@ptas.cz.
- b) Účelem zpracování osobních údajů je plnění této smlouvy; právním základem je tato smlouva. Za účelem plnění smluvních povinností bude Budoucí dodavatel zpracovávat veškeré osobní údaje uvedené ve smlouvě, včetně kontaktních údajů, identifikačních údajů a bankovního spojení.

Veškeré příslušné informace o právech fyzických osob, o nichž Budoucí dodavatel získal osobní údaje dle této smlouvy, jsou těmto osobám přístupné na internetové adrese: <http://www.ptas.cz> v sekci GDPR. Druhá smluvní strana se zavazuje dotčené fyzické osoby s uvedenými informacemi seznámit

Článek VI.

Závěrečná ustanovení

1. Případný zánik SOBS nebo dle ní uzavřené SODTE nemá vliv na trvání účinnosti této smlouvy a závazků účastníků jí založených.
2. Tato smlouva se řídí právním řádem České republiky, zejména pak energetickým zákonem a občanským zákoníkem. Smluvní strany současně sjednávají pro řešení sporů z této smlouvy jako místně příslušný soud příslušný podle místa sídla Budoucího dodavatele v době uzavření této smlouvy (§ 89a OSŘ).
3. Tato smlouva se vyhotovuje ve čtyřech stejnopisech, a to po dvou pro každého z účastníků.
4. Fyzické osoby, které tuto smlouvu uzavírají jménem jednotlivých smluvních stran, tímto prohlašují, že jsou plně oprávněny k platnému uzavření této smlouvy.
5. Neuplatní-li kterákoliv ze smluvních stran nějaké právo, které pro ni vyplývá z této smlouvy nebo v souvislosti s ní, nebude to vykládáno tak, že se taková strana tohoto práva vzdává či zříká; takové opomenutí uplatnění nebude rovněž považováno za úzus nebo praktiku protivící se takovému právu.
6. Tato smlouva může být měněna pouze formou písemných, vzestupně číslovaných, dodatků vyhotovených v listinné podobě a podepsaných oběma smluvními stranami. Listinná písemná forma se sjednává i pro právní jednání o zániku smlouvy.
7. Pro případ, že některá ustanovení této smlouvy či jakékoliv její části se stanou neplatnými či zdánlivými, zavazují se smluvní strany nahradit takové neplatné či zdánlivé ustanovení novým platným ustanovením, které bude zachovávat smysl a ekonomickou podstatu ustanovení původního. Strany se tak zavazují učinit ve lhůtě 180 dnů. Tato lhůta začíná běžet dnem doručení výzvy oprávněného k uzavření nové smlouvy povinnému.
8. Smluvní strany prohlašují, že tato smlouva tohoto obsahu představuje úplnou dohodu o veškerých jejich náležitostech a že neexistují jiné náležitosti, které měly strany v úmyslu ujednat. Prohlašují dále, že smlouva je projevem jejich pravé a svobodné vůle a na důkaz dohody o všech člancích této smlouvy připojují své podpisy.
9. Užití obchodních podmínek Budoucího odběratele se vylučuje.
10. Budoucí odběratel bere na vědomí a souhlasí s tím, že tato smlouva může být Budoucím dodavatelem poskytnuta auditorům, účetním, daňovým, právním a jiným poradcům Budoucího dodavatele a osob s ním propojených a dále finančním institucím a jejich poradcům za účelem financování (včetně emise dluhopisů) Budoucího dodavatele a osob s ním propojených, pokud jsou při své činnosti vázány zákonnou či smluvní povinností mlčenlivosti.

11. Budoucí odběratel prohlašuje, že je subjektem uvedeným v § 2 odst. 1, písm. b) zákona č. 340/2015 Sb., o zvláštních podmínkách účinnosti některých smluv, uveřejňování těchto smluv a o registru smluv (zákon o registru smluv), ve znění pozdějších předpisů. Pro zachování právní jistoty se smluvní strany dohodly, že tato smlouva bude uveřejněna dle uvedeného zákona v registru smluv.
12. Smluvní strany v této souvislosti sjednávají, že uveřejnění této smlouvy včetně příloh v registru smluv provede ve lhůtě 30 dnů od uzavření této smlouvy Budoucí odběratel. Před uveřejněním smlouvy je Budoucí odběratel povinen odstranit z textu této smlouvy a jejích příloh údaje podléhající ochraně osobních údajů v souladu s nařízením EU č. 2016/679 o ochraně fyzických osob v souvislosti se zpracováním osobních údajů a o volném pohybu těchto údajů a o zrušení směrnice 95/46/ES (obecné nařízení o ochraně osobních údajů) a v souladu s § 81 a násl. občanského zákoníku, podpisy zástupců smluvních stran a dále tyto údaje: **výši smluvní pokuty sjednanou v čl. IV odst. 4 této smlouvy**. Budoucí odběratel při vkládání dat do registru smluv vloží identifikační číslo datové schránky Budoucího dodavatele ve tvaru **jngcgsq**, aby byl Budoucí dodavatel informován o uveřejnění této smlouvy v registru smluv.
13. Nesplní-li Budoucí odběratel svoji povinnost k uveřejnění této smlouvy ani do 45 dnů ode dne jejího uzavření, je oprávněn tuto smlouvu v Registru smluv uveřejnit Budoucí dodavatel za výše sjednaných podmínek.
14. V případě porušení povinnosti k uveřejnění této smlouvy ze strany Budoucího odběratele, odpovídá Budoucí odběratel Budoucímu dodavateli za veškerou újmu vzniklou porušením této povinnosti.
15. Tato ujednání se vztahují i na veškeré dodatky a přílohy této smlouvy, nedohodnou-li se strany v každém konkrétním případě jinak.
16. Tato smlouva je uzavřená a platná okamžikem jejího podpisu poslední smluvní stranou podepisující a **účinnosti nabývá dnem uveřejnění v registru smluv**. Pro případ, že je tato smlouva uzavírána bez současné přítomnosti obou smluvních stran platí, že smlouva není uzavřena, pokud některá ze smluvních stran podepíše smlouvu s jakoukoliv změnou, odchylkou nebo dodatkem, byť nepodstatného obsahu, ledaže druhá smluvní strana takovou změnu, odchylku nebo dodatek následně schválí.

Nedílnou součástí této smlouvy jsou přílohy:

Příloha č. 1 – Situace vedení tepelné přípojky

Příloha č. 2 – Schéma předávací stanice

Příloha č. 3 – Vzor smlouvy o zřízení věcného břemene (služebnosti)

Příloha č. 4 - Vzor smlouvy o postoupení práv a povinností ze SODTE, příp. ze SOBS

Příloha č. 5 – Pověření Ing. Ladislava Moravce

Příloha č. 6 – Pověření Ing. Tomáše Sluky, Ph.D.

Příloha č. 7 - Usnesení Rady MČ Praha 10 č. 897 ze dne 18. 10. 2018

Podpisy jsou na následující straně.

V Praze dne 10.12. 2018.....

Za Budoucího dodavatele:
Pražská teplárenská a.s.



Ing. Ladislav Moravec
generální ředitel

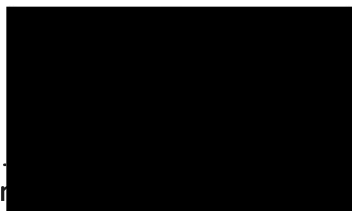

obchodní ředitel

V Praze dne 19-12-2018.....

Za Budoucího odběratele:
MČ Praha 10

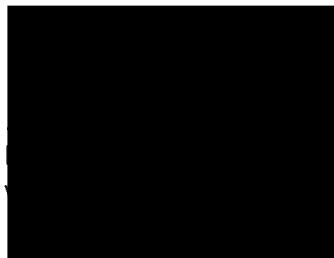

ního



NP č. 2013 – 046 MŠ BAJKALSKÁ, Bajkalská 1534/19, P10 – Vršovice

LTR 01/26.1.2018

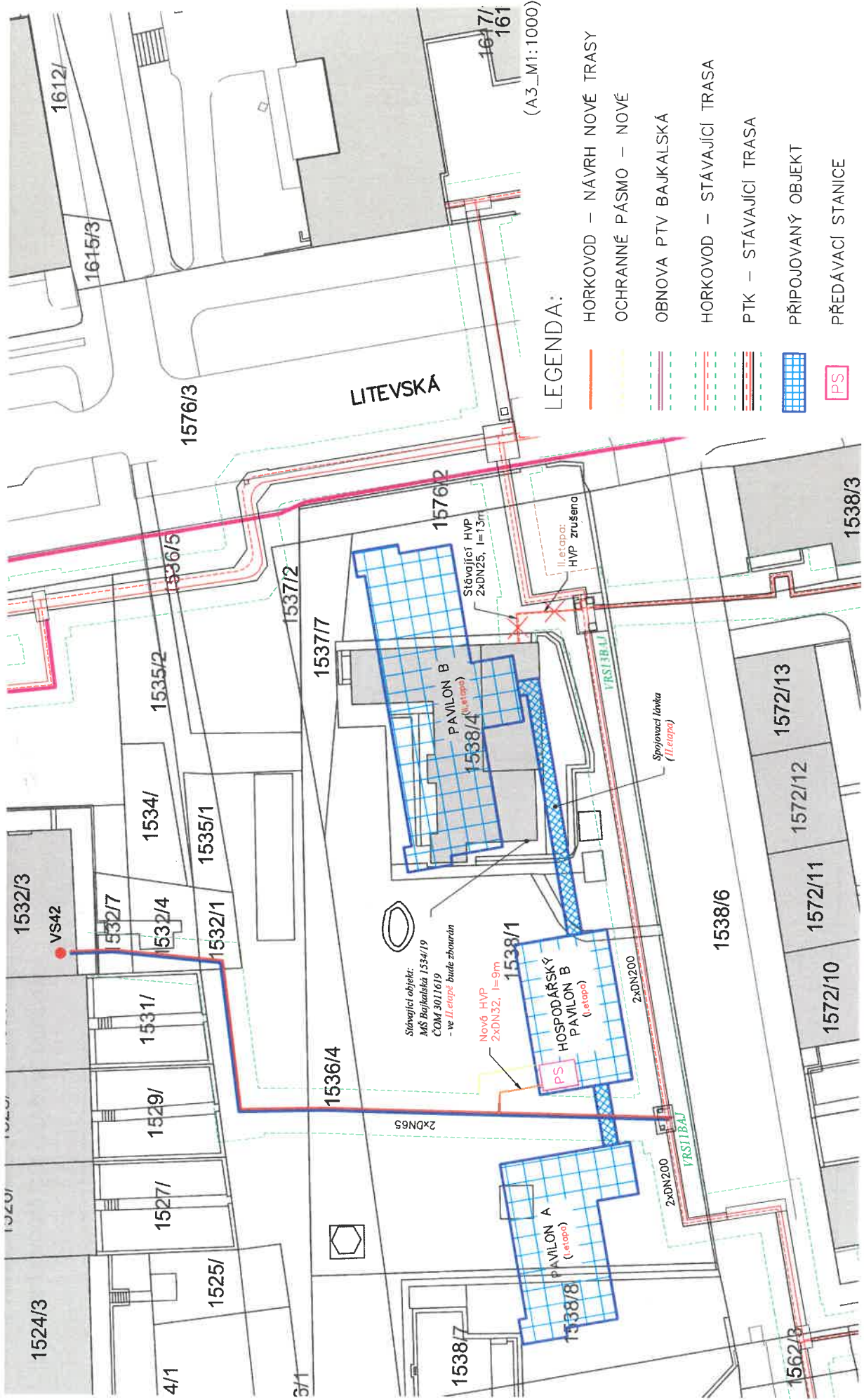

LEGENDA:

- HORKOVOD – NÁVRH NOVÉ TRASY
- OCHRANNÉ PÁSMO – NOVÉ
- OBNOVA PTV BAJKALSKÁ
- - - HORKOVOD – STÁVAJÍCÍ TRASA
- - - PTK – STÁVAJÍCÍ TRASA
- PŘIPOJOVANÝ OBJEKT
- PŘEDÁVACÍ STANICE

(A3_M1:1000)

Stávající objekt:
MŠ Bajkalská 1534/19
ČOM 3011619
- ve II. etapě bude zbourán

Nová HVP
2x DN 32, l=9m

Stávající HVP
2x DN 25, l=13m

II. etapa:
HVP zrušena

Spojovací linka
(II. etapa)

FRSTI/BAJ

2x DN 200

2x DN 200

2x DN 65

LITEVSKÁ

N
W E

NP č. 2013 - 046 MŠ BAJKALSKÁ, Bajkalská 1534/19, P10 - Vršovice
 PRINCIPÁLNÍ SCHÉMA ZAPOJENÍ PŘEDÁVACÍ STANICE UT; VZT; TV
 HORKOVODNÍ RTZ - TLAKOVĚ NEZÁVISLÁ

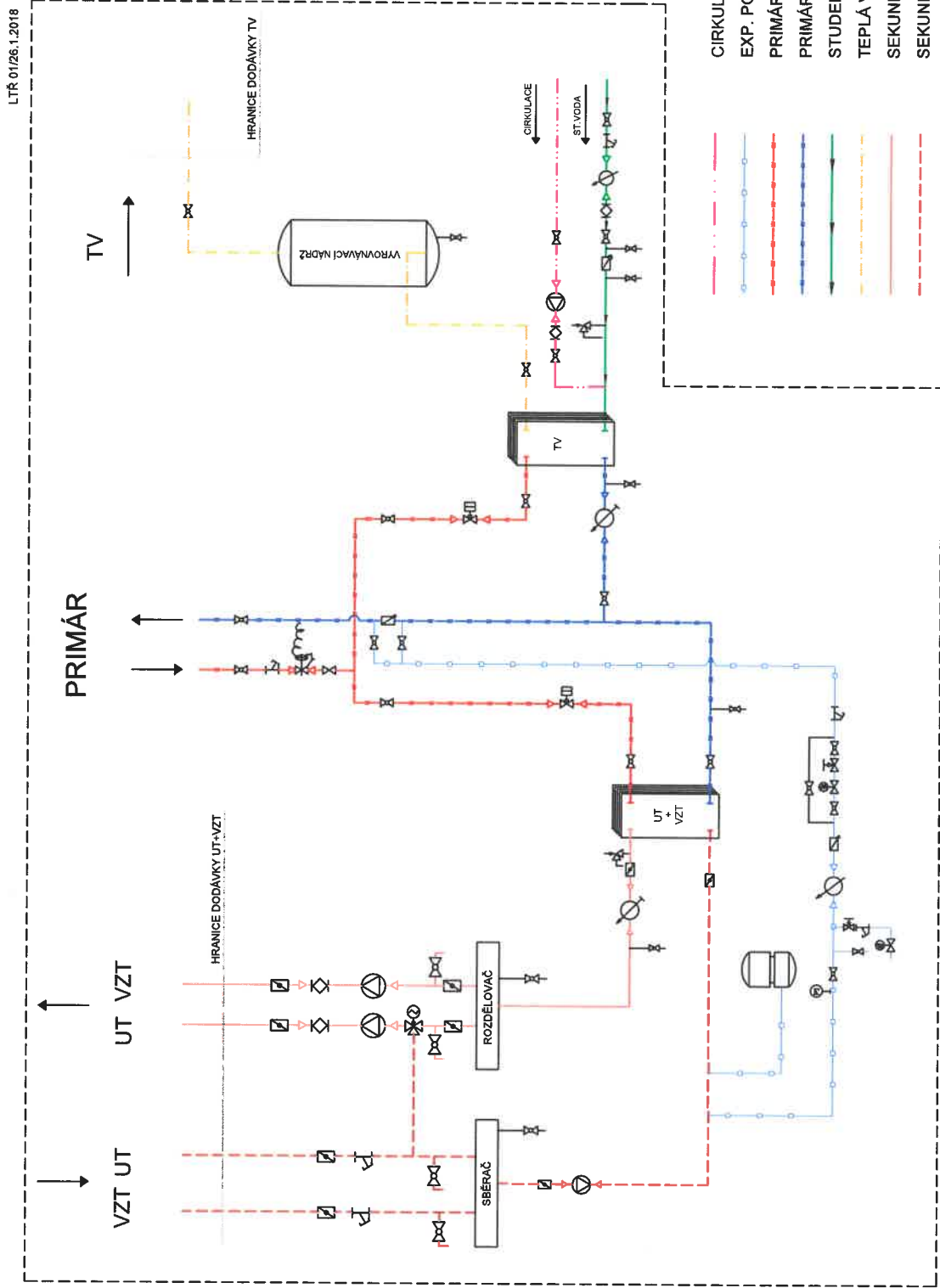

Smlouva o zřízení věcného břemene (dále jen „Smlouva“)

k provedení ustanovení § 76 odst. 7 zákona č. 458/2000 Sb., o podmínkách podnikání a o výkonu státní správy v energetických odvětvích a o změně některých zákonů (energetický zákon), v platném znění (dále jen „energetický zákon“) a § 1257 a násl. zákona č. 89/2012 Sb., občanský zákoník, v platném znění (dále jen „občanský zákoník“)

1. Smluvní strany:

1.1 Městská část Praha 10

se sídlem: Vršovická 1429/68, Vršovice, Praha 10, 101 00
zastoupená: starostkou Renatou Chmelovou
ke smluvnímu jednání oprávněn Ing. Filip Koucký, vedoucí odboru majetkoprávního
IČO: 00063941
DIČ: CZ00063941, plátce DPH
bankovní spojení: Česká spořitelna, a.s.
číslo účtu:
ID datové schránky:
(dále jen „Povinný“)

na straně jedné

1.2 Pražská teplárenská a.s.

se sídlem: Partyzánská 1/7, Praha 7, 170 00
zapsaná v obchodním rejstříku vedeném Městským soudem v Praze, oddíl B, vložka 1509
zastoupená na základě pověření:
Ing. Ladislavem Moravcem, generálním ředitelem
[redacted] výrobním ředitelem
IČO: 45273600
DIČ: CZ45273600
bankovní spojení: Komerční banka, a. s.
číslo účtu: 603071/0100
ID datové schránky: jngcgsq
(dále jen „Oprávněný“)

na straně druhé

(Povinný a Oprávněný společně rovněž jako „Smluvní strany“)

uzavřely níže uvedeného dne, měsíce a roku tuto Smlouvu:

2. Úvodní ustanovení

- 2.1 Oprávněný je provozovatelem rozvodného tepelného zařízení na území vymezeném licenci. Rozvod tepelné energie je uskutečňován ve veřejném zájmu. Provozovatel má povinnost zajišťovat spolehlivé provozování, obnovu a rozvoj rozvodného tepelného zařízení na území vymezeném licenci, přičemž zřízení tohoto věcného břemene je ze strany Oprávněného realizací této povinnosti.
- 2.2 Povinný prohlašuje, že pozemek parc. č. 1538/1 v k. ú. Vršovice, obec Praha, zapsaný na LV č. 1035 v katastru nemovitostí vedeném Katastrálním úřadem pro hlavní město Prahu, Katastrální pracoviště Praha, na základě ustanovení § 3 odst. 1 zákona č. 172/1991 Sb., o přechodu některých věcí z majetku ČR do vlastnictví obcí, v platném znění přešel do vlastnictví hlavního města Prahy a dle § 19 odst. 1 zákona č. 131/2000 Sb. byl svěřen do správy městské části Praha 10, která je oprávněna nakládat s ním způsobem v této Smlouvě uvedeným.
- 2.3 Oprávněný prohlašuje, že je vlastníkem a provozovatelem:
 - technologického zařízení předávací stanice včetně příslušenství a rozvodného tepelného zařízení umístěného v suterénu části rozestavěné budovy bez č. p. [●] v ulici Bajkalská jež je součástí /stojící na pozemku parc. č. [●] (číslo parcely), k. ú. Vršovice, obec Praha;Obě Smluvní strany ve smyslu § 2 odst. 2 písm. c) bodu 10. energetického zákona shodně konstatují, že technologické zařízení předávací stanice není a ani se v budoucnu nestane součástí budovy.

- rozvodného tepelného zařízení včetně příslušenství, umístěného na pozemku parc. č. 1538/1, k. ú. Vršovice, obec Praha.
- 2.4 Pozemek se nachází na území vymezeném licenci, v němž Oprávněný provozuje *technologické zařízení předávací stanice včetně příslušenství a rozvodného tepelného zařízení a rozvodné tepelné zařízení včetně příslušenství*, (dále jen „**Součástí rozvodného tepelného zařízení**“). Oprávněný má povinnost zřídit věcné břemeno umožňující zřídit a provozovat ve smyslu § 76 odst. 7 energetického zákona Součástí rozvodného tepelného zařízení na Pozemku.

3. Předmět Smlouvy

Předmětem Smlouvy je zřízení a vymezení věcného břemene podle § 76 odst. 7 energetického zákona specifikovaného v článku 4. této Smlouvy k **Pozemku** ve prospěch Oprávněného v rozsahu uvedeném v této Smlouvě a vyplývajícím z příslušných ustanovení energetického zákona.

4. Specifikace věcného břemene

- 4.1 Smluvní strany se dohodly, že Povinný, jako vlastník Pozemku, zřizuje k Pozemku ve prospěch Oprávněného právo odpovídající věcnému břemenu podle § 76 odst. 7 energetického zákona, když jeho obsah a rozsah jeho výkonu je blíže uveden kromě příslušných ustanovení energetického zákona v tomto článku.
- 4.2 Smluvní strany berou na vědomí, že se změnou vlastníka Pozemku přechází i práva a povinnosti vyplývající z věcného břemene na nabyvatele Pozemku.
- 4.3 Smluvní strany se za účelem umístění Součástí rozvodného tepelného zařízení na Pozemku a za účelem jejich provozování dohodly na zřízení práv, kterými jsou právo Oprávněného zřídit, provozovat, opravovat a udržovat Součástí rozvodného tepelného zařízení na Pozemku. Věcné břemeno zahrnuje též právo Oprávněného zřídit, mít a udržovat na Pozemku potřebné obslužné zařízení, jakož i právo provádět na Součástech rozvodného tepelného zařízení úpravy za účelem jejich obnovy, výměny, modernizace nebo zlepšení jejich výkonnosti, včetně jejich odstranění.
- 4.4 Rozsah věcného břemene podle této Smlouvy je vymezen v geometrickém plánu č. ze dne pro technologické zařízení předávací stanice včetně příslušenství a rozvodného tepelného zařízení a v geometrickém plánu č. ze dne pro rozvodné tepelné zařízení včetně příslušenství, které jsou přílohou a nedílnou součástí této Smlouvy.
- 4.5 Povinný z věcného břemene je povinen strpět výkon práva Oprávněného vyplývající z této Smlouvy a energetického zákona a zdržet se veškeré činnosti, která vede k ohrožení Součástí rozvodného tepelného zařízení a omezení výkonu tohoto práva Oprávněného.
- 4.6 Věcné břemeno zřízené touto Smlouvou se sjednává jako **časově neomezené**. Věcné břemeno zřízené touto Smlouvou zaniká v případech stanovených zákonem.

5. Další práva

- 5.1 Oprávněný z věcného břemene má ve vztahu k Pozemku dále oprávnění, která mu vyplývají jako provozovateli z § 76 odst. 5 energetického zákona, především pak:
- vstupovat a vjíždět na cizí nemovitosti v souvislosti se zřizováním a provozem rozvodných tepelných zařízení,
 - odstraňovat porosty ohrožující provoz rozvodných tepelných zařízení, pokud tak neučinil po předchozím upozornění a stanovení rozsahu vlastníkem dotčené nemovitosti,
 - vstupovat a vjíždět v souladu se zvláštními právními předpisy do uzavřených prostor a zařízení sloužících k výkonu činností a služeb orgánů Ministerstva obrany, Ministerstva vnitra, Ministerstva spravedlnosti, Bezpečnostní informační služby a do obvodu dráhy, jakož i vstupovat na nemovitosti, kde jsou umístěna zařízení telekomunikací, v rozsahu a způsobem nezbytným pro výkon licencované činnosti;
 - zřizovat a provozovat vlastní telekomunikační síť k řízení, měření, zabezpečování a automatizaci provozu tepelných sítí a k přenosu informací pro činnost výpočetní techniky a informačních systémů.
- 5.2 Oprávněný je jako provozovatel rozvodného tepelného zařízení povinen při výkonu oprávnění popsaných shora postupovat ve smyslu § 76 odst. 8 energetického zákona, tj. co nejvíce šetřit

práva Povinného a vstup nebo vjezd na Pozemek mu oznámit (kromě případů běžné kontroly, údržby a provozních oprav na zařizení). Po skončení prací je povinen uvést Pozemek do předchozího stavu, a není-li to možné s ohledem na povahu provedených prací, do stavu odpovídajícího předchozímu účelu nebo užívání příslušné části Pozemku.

5.3 Součástí rozvodného tepelného zařízení jsou liniovou stavbou ve smyslu § 509 občanského zákoníku.

6. Cena a platební podmínky

6.1 Věcné břemeno podle této Smlouvy se zřizuje jako **úplatné**.

6.2 Jednorázová náhrada za zřízení věcného břemene se sjednává ve výši 3 000,- Kč (slovy: tři tisíce korun českých). K této částce bude přičtena DPH dle platných předpisů.

6.3 Právo na zaplacení výše uvedené ceny vzniká Povinnému na základě vystavené faktury – daňového dokladu (dále jen „**faktura**“). Povinný vystaví fakturu do 15 dnů ode dne podání návrhu na vklad věcného břemene do katastru nemovitostí. Den podání návrhu na vklad věcného břemene do katastru nemovitostí bude považován za den uskutečnění zdanitelného plnění. Doba splatnosti faktury je 30 dní od jejího doručení Oprávněnému. Pokud nedojde k zápisu věcného břemene do katastru nemovitostí, celé zdanitelné plnění bude zrušeno a Povinný vystaví neprodleně po tomto zjištění v souladu s §§ 42 a 45 zákona č. 235/2004 Sb., o dani z přidané hodnoty, v platném znění (dále jen „**zákon o DPH**“) opravný daňový doklad na celou výše uvedenou částku a tuto vrátí Oprávněnému v době splatnosti shodné s dobou splatnosti uvedenou na faktuře vystavené k datu uskutečnění zdanitelného plnění.

6.4 Faktura musí být vystavena v listinné podobě, v souladu se zákonem o DPH, musí mít náležitosti daňového dokladu podle ustanovení § 26 a násl. zákona o DPH a musí obsahovat číslo objednávky **460000xxxxxx** které je totožné s číslem této Smlouvy. Oprávněný si vyhraduje právo vrátit bez zaplacení fakturu, která není vystavena v souladu se zákonem o DPH a neobsahuje všechny náležitosti daňového dokladu podle ustanovení § 26 a násl. zákona o DPH nebo není-li vystavena v listinné podobě nebo je jinak chybná. Vrácením faktury přestane běžet původní doba splatnosti. Po opravě faktury běží nová doba splatnosti 30 dní ode dne doručení opravené nebo nově vyhotovené faktury.

6.5 Povinný se zavazuje odvést DPH příslušnému správci daně z fakturovaného plnění řádně a včas v souladu s platným zákonem o DPH.

6.6 Povinný prohlašuje, že bankovní účet uvedený v záhlaví této Smlouvy je účtem zveřejněným správcem daně způsobem umožňujícím dálkový přístup v souladu se zákonem o DPH. Povinný se zavazuje, že dojde-li k případné změně takového účtu, tuto skutečnost Oprávněnému neprodleně oznámí.

6.7 Povinný prohlašuje, že ke dni podpisu této Smlouvy není vůči němu správcem daně vydáno rozhodnutí o nespolehlivém plátcí ve smyslu § 106a zákona o DPH, že takové řízení není vůči němu zahájeno ani vedeno a že u něho nejsou dány podmínky pro zahájení řízení o nespolehlivosti plátce u příslušného správce daně. Povinný se zavazuje, že bude-li vůči němu do doby splnění jeho povinnosti k odvodu daně z přidané hodnoty zahájeno řízení o vyslovení nespolehlivosti plátce, tuto skutečnost Oprávněnému neprodleně oznámí a uzavře s Oprávněným dodatek k této Smlouvě. Obsahem takového dodatku bude nastavení postupů předjímaných § 109a zákona o DPH, či sjednání práva Oprávněného zadržet částku odpovídající výši daně do doby splnění daňové povinnosti Povinným.

6.8 Pro odstranění pochybností Smluvní strany sjednávají, že za oznámení neprodleně učiněné je považováno takové oznámení, které je Oprávněnému doručeno nejpozději do 15 dnů ode dne, kdy rozhodná skutečnost nastala.

6.9 Ukáže-li se prohlášení Povinného uvedené v čl. 6.6 nebo 6.7 Smlouvy nepravdivým či dojde-li ke změně bankovního účtu či stane-li se Povinný nespolehlivým plátcem a tuto skutečnost v rozporu s předchozími body tohoto článku Smlouvy Oprávněnému neoznámí či s ním ani následně neuzavře dodatek ke Smlouvě, sjednávají Smluvní strany právo Oprávněného postupovat v souladu s § 109a zákona o DPH a uhradit správci daně daň za Povinného. Dále Smluvní strany sjednávají pro tento případ právo Oprávněného na náhradu škody, právo Oprávněného na zaplacení smluvní pokuty ve výši 10 % hodnoty daně zaplacené takto Oprávněným za Povinného. Tento postup se neuplatní v případě platby na bankovní účet nezveřejněný

správcem daně způsobem umožňujícím dálkový přístup v souladu se zákonem o DPH za podmínky, že úplata za zdanitelné plnění nepřevyšuje dvojnásobek částky uvedené v § 4 odst. 1 zákona č. 254/2004 Sb., o omezení plateb v hotovosti, v platném znění.

7. Vklad věcného břemene do veřejného seznamu

- 7.1 Oprávněný a Povinný se dohodli, že návrh na zahájení řízení o povolení vkladu práva odpovídajícího věcnému břemenu zřizovanému touto Smlouvou k Pozemku do katastru nemovitostí bude podán příslušnému katastrálnímu úřadu Oprávněným. Správní poplatek za návrh na zahájení řízení o povolení vkladu práva do katastru nemovitostí uhradí Oprávněný.
- 7.2 Oprávněný se zavazuje kopii podaného návrhu na vklad do katastru nemovitostí s vyznačením data podání návrhu zaslat Povinnému nejpozději do 3 pracovních dní, a to elektronicky na jím uvedenou e-mailovou adresu:
- 7.3 Věcné břemeno podle této Smlouvy vzniká v souladu s ustanovením občanského zákoníku zápisem do veřejného seznamu (katastr nemovitostí).

8. Ostatní ujednání

- 8.1 V případě, že v souvislosti s plněním této smlouvy jsou jakoukoliv smluvní stranou poskytovány druhé smluvní straně osobní údaje fyzických osob, zavazují se smluvní strany zajistit ochranu osobních údajů, včetně citlivých údajů, se kterými přijdou do styku, v souladu s nařízením Evropského parlamentu a Rady (EU) 2016/679 ze dne 27. 4. 2016 o ochraně fyzických osob v souvislosti se zpracováním osobních údajů a o volném pohybu těchto údajů a o zrušení směrnice 95/46/ES a v souladu s další příslušnou právní úpravou upravující ochranu osobních údajů. Pro případ, že Pražská teplárenská a.s. získá v souvislosti s touto smlouvou osobní údaje jakožto jejich správce, poskytuje tímto subjektu údajů následující informace:
- Pražská teplárenská a.s., IČO: 45273600, může být kontaktována ve svém sídle na adrese Partyzánská 1/7, Praha 7, PSČ 170 00. Kontaktní osobou je Ing. Mgr. Jan Hrubý, tel. č. +420266752120, e-mail: JHruby@ptas.cz.
 - Účelem zpracování osobních údajů je plnění této smlouvy; právním základem je tato smlouva. Za účelem plnění smluvních povinností bude Pražská teplárenská a.s. zpracovávat veškeré osobní údaje uvedené ve smlouvě, včetně kontaktních údajů, identifikačních údajů a bankovního spojení.
 - Veškeré příslušné informace o právech fyzických osob, o nichž Pražská teplárenská a.s. získala osobní údaje dle této smlouvy, jsou těmto osobám přístupné na internetové adrese: <http://www.ptas.cz> v sekci GDPR. Druhá smluvní strana se zavazuje dotčené fyzické osoby s uvedenými informacemi seznámit.

9. Závěrečná ujednání

- 9.1 Smlouva je sepsána ve čtyřech stejnopisech s platností originálu. Jeden stejnopis obdrží Povinný a tři stejnopisy obdrží Oprávněný, z nichž jeden stejnopis bude Oprávněným použit pro účely příslušného řízení o povolení vkladu věcného břemene do katastru nemovitostí.
- 9.2 Smluvní strany prohlašují, že si Smlouvu před jejím podpisem přečetly, že byla uzavřena po vzájemné dohodě, podle jejich pravé a svobodné vůle, dobrovolně, určitě, vážně a srozumitelně, což stvrzují svými podpisy. Smluvní strany prohlašují, že Smlouva tohoto obsahu představuje úplnou dohodu o veškerých jejích náležitostech a že neexistují jiné náležitosti, které Smluvní strany měly v úmyslu ujednat.
- 9.3 Povinný bere na vědomí a souhlasí s tím, že tato Smlouva může být Oprávněným poskytnuta auditorům, účetním, daňovým, právním a jiným poradcům Oprávněného a osob s ním propojených a dále finančním institucím a jejich poradcům za účelem financování (včetně emise dluhopisů) Oprávněného a osob s ním propojených, pokud jsou při své činnosti vázání zákonnou či smluvní povinností mlčenlivosti.
- 9.4 Povinný prohlašuje, že je subjektem uvedeným v § 2 odst. 1 písm. b) zákona č. 340/2015 Sb., o zvláštních podmínkách účinnosti některých smluv, uveřejňování těchto smluv a o registru smluv (zákon o registru smluv), ve znění pozdějších předpisů. Pro zachování právní jistoty se smluvní strany dohodly, že tato smlouva bude uveřejněna dle uvedeného zákona v registru smluv.

- 9.5 Smluvní strany v této souvislosti sjednávají, že uveřejnění této Smlouvy bez příloh/včetně její přílohy č. [●] v registru smluv provede ve lhůtě 30 dnů od uzavření této Smlouvy Povinný. Před uveřejněním Smlouvy je Povinný povinen odstranit z textu této Smlouvy a jejích příloh údaje podléhající ochraně osobních údajů v souladu s nařízením EU č. 2016/679 o ochraně fyzických osob v souvislosti se zpracováním osobních údajů a o volném pohybu těchto údajů a o zrušení směrnice 95/46/ES (obecné nařízení o ochraně osobních údajů) a v souladu s § 81 a násl. občanského zákoníku, podpisy zástupců Smluvních stran a dále tyto údaje [●]. Povinný při vkládání dat do registru smluv vloží identifikační číslo datové schránky Oprávněného ve tvaru **jngcgsq**, aby byl Oprávněný informován o zveřejnění této Smlouvy v registru smluv.
- 9.6 Tato Smlouva je uzavřená a platná okamžikem jejího podpisu poslední smluvní stranou.
- 9.7 Nesplní-li Povinný svoji povinnost k uveřejnění této Smlouvy, odpovídá druhé smluvní straně za veškerou újmu vzniklou porušením této povinnosti.
- 9.8 Nesplní-li Povinný svoji povinnost k uveřejnění této Smlouvy ani do 45 dnů ode dne jejího uzavření, je oprávněn tuto Smlouvu v registru smluv uveřejnit Oprávněný za výše sjednaných podmínek.
- 9.9 Tato ujednání se vztahují i na veškeré dodatky a přílohy této Smlouvy, nedohodnou-li se Smluvní strany v každém konkrétním případě jinak.
- 9.10 Tato Smlouva nabývá účinnosti dnem uveřejnění v registru smluv.
- 9.11 Smlouva může být měněna nebo doplňována pouze formou písemných, vzestupně číslovaných dodatků vyhotovených v listinné podobě a podepsaných oběma Smluvními stranami.
- 9.12 Pro případ, kdy se některá ustanovení této Smlouvy či jakékoliv její části stanou neplatnými či zdánlivými, zavazují se Smluvní strany nahradit takové neplatné či zdánlivé ustanovení novým platným ustanovením, které bude zachovávat smysl a ekonomickou podstatu ustanovení původního. Smluvní strany se dále zavazují uzavřít novou smlouvu se stejným předmětem plnění a za shodných podmínek v případě, že návrh na vklad práva dle této Smlouvy bude z formálních důvodů příslušným katastrálním úřadem zamítnut. Smluvní strany se tak zavazují učinit ve lhůtě 90 dnů. Tato lhůta začíná běžet dnem doručení výzvy Oprávněného k uzavření nové smlouvy Povinnému.
- 9.13 Smlouva a právní vztahy z ní vyplývající se řídí právním řádem České republiky.
- 9.14 Na právní vztahy vyplývající z této Smlouvy nebo související s touto Smlouvou a v ní nebo v energetickém zákoně výslovně neupravené se přiměřeně uplatní ustanovení občanského zákoníku.

10. Přílohy

- 10.1 Geometrický plán č. ze dne
- 10.2 Geometrický plán č. ze dne
- 10.3 Pověření pro Ing. Ladislava Moravce
- 10.4 Pověření pro [REDACTED]
- 10.5 Usnesení Rady MC Praha 10 č. x ze dne x. x. xxxx

V Praze dne

V Praze dne

Povinný:

Městská část Praha 10

Oprávněný:

Pražská teplárenská a.s.

.....
Ing. Ladislav Moravec
generální ředitel

.....
Ing. Roman Koranda
výrobní ředitel

**Smlouva o postoupení práv a povinností
ze Smlouvy o smlouvě budoucí o dodávce tepelné energie č. xxxxxxxxxxxxxxxx //IIII/
Smlouvy o dodávce tepelné energie č. xxxxxxxxxxxxxxxx ze dne xxxxxxxxxxxxxxxx**

1. Městská část Praha 10

Vršovická 68, 101 38 Praha 10

IČ: 00063941

DIČ: CZ00063941

Zastoupená:

Renatou Chmelovou, starostkou

ke smluvnímu jednání je oprávněn Ing. Filip Koucký, vedoucí odboru majetkoprávního
(dále jen „**Postupitel**“)

a

2. Mateřská škola, xxxxxxxx

se sídlem xxxxxxxxxxxxxxxx

zapsaná v rejstříku škol a školských zařízení vedeného u Ministerstva školství, mládeže a
tělovýchovy

Zastoupená:

xxxxxxxxxxxxxxxxxxxxx

IČO: xxxxxxxxxxxxxxxx

(dále jen „**Postupník**“)

a

3. Pražská teplotárenská a.s.

se sídlem Partyzánská 1/7, 170 00 Praha 7

zapsaná v obchodním rejstříku u Městského soudu v Praze, oddíl B, vložka 1509

Zastoupená na základě pověření ze dne 24. 11. 2017:

obchodním ředitelem

a

výrobním ředitelem

IČO: 45273600

DIČ: CZ45273600

Bankovní spojení: xxxxxxxxxxxxxxxx

(dále jen „**Pražská teplotárenská**“) jako vedlejší účastník

uzavírají ve smyslu příslušných ustanovení zákona č. 89/2012 Sb., občanský zákoník, ve znění
pozdějších předpisů (dále jen „**občanský zákoník**“) tuto smlouvu o postoupení práv a povinností.

I.

1. Postupitel a Pražská teplotárenská uzavřeli dne xxxxxxxxxxxxxxxx Smlouvu o zhotovení tepelné
přípojky a předávací stanice č. xxxxxxxxxxxxxxxx (dále jen „**SOP**“), na základě které se Pražská
teplotárenská jako budoucí dodavatel zavázala zhotovit tepelnou přípojku za účelem realizace
budoucích dodávek tepelné energie do objektu na adrese xxxxxxxxxxxxxxxx (dále jen „**mateřská
škola Bajkalská**“ nebo „**Budova**“) budovaným Postupitelem jako budoucím odběratelem na
pozemku xxxxxxxxxxxxxxxx, v xxxxxxxxxxxxxxxx, a Postupitel se zavázal uhradit Pražské teplotárenské
náklady na zhotovení této tepelné přípojky a předávací stanice.

Varianta A – postoupení SOBS

2. Postupitel a Pražská teplárenská uzavřeli dne xxxxxxxxxxxxxxxx Smlouvu o smlouvě budoucí o dodávce tepelné energie č. xxxxxxxxxxxxxxxx (dále jen „**SOBS**“), na základě které se smluvní strany zavázali uzavřít ve sjednaném termínu a dle parametrů sjednaných v SOBS smlouvu o dodávce tepelné energie pro přípravu teplé vody a smlouvu o dodávce tepelné energie pro ústřední vytápění.

Varianta B - postoupení SODTE

2. Postupitel a Pražská teplárenská uzavřeli dne xxxxxxxxxxxxxxxx Smlouvy o dodávce tepelné energie č. xxxxxxxxxxxxxxxx a č. xxxxxxxxxxxxxxxx (dále jen „**SODTE**“), na základě kterých se Pražská teplárenská jako dodavatel zavázala dodávat tepelnou energii do Budovy – odběrného místa: č. xxxxxxxxxxxxxxxx a xxxxxxxxxxxxxxxx na adrese xxxxxxxxxxxxxxxx a Postupitel se jako odběratel zavázal odebírat tepelnou energii za cenu a za podmínek sjednaných v SODTE.
3. S ohledem na znění čl. IV odst. 2 písm. c) SOP za využití výjimky dle čl. IV odst. 6 SOP, vznikla potřeba Postupitele převést práva a povinnosti ze SOBS //// SODTE na Postupníka, a to v souvislosti s předáním Budovy k hospodaření Postupníkovi.
4. Předmětem této smlouvy je postoupení veškerých práv a povinností veškerých práv a povinností ze SOBS //// SODTE.

II.

1. Postupitel postupuje veškerá svá práva a povinnosti, které pro něj vyplývají ze SOBS //// SODTE na Postupníka a Postupník tato práva a povinnosti v plném rozsahu přijímá. Strany ve shodě prohlašují, že Postupitel předal Postupníkovi originál SOBS //// SODTE včetně příloh.
2. Vzhledem k tomu, že SOBS //// SODTE zahrnuje nejen práva, ale i povinnosti Postupitele, je k převzetí těchto povinností Postupníkem nezbytný souhlas Pražské teplárenské, a to v intencích ustanovení § 1895 odst. 1 občanského zákoníku. K tomuto účelu Pražská teplárenská tímto prohlašuje, že souhlasí s postoupením práv a povinností Postupitele vyplývajících ze SOBS //// SODTE z Postupitele na Postupníka.
3. Pro případ, že by došlo k zániku Postupníka, se zavázaným ze SOBS //// SODTE stane okamžikem zániku Postupníka právní nástupce Postupníka.
4. Postupník a Pražská teplárenská sjednávají, že pro další evidenci SODTE v zákaznickém systému Pražské teplárenské budou SODTE č. xxxxxxxxxxxxxxxx a xxxxxxxxxxxxxxxx dále vedeny pod číslem xxxxxxxxxxxxxxxx a xxxxxxxxxxxxxxxx.

III.

1. Účastníci smlouvy o postoupení práv a povinností jsou si vědomi toho, že čl. II odst. 3 a čl. IV SOP řeší úhradu nákladů na zhotovení tepelné přípojky a předávací stanice pro Budovu, přičemž pro způsob úhrady nákladů je podstatná účinnost SODTE.
2. Postupitel prohlašuje, že si je vědom skutečnosti, že využívá-li výjimky dle čl. IV odst. 6 SOP a postupuje tak pouze SOBS //// SODTE, může dojít i bez zapříčinění Postupitele, např. z důvodu ukončení SODTE ze strany Postupníka, k zániku SODTE dle SOP a v souvislosti s tím ke vzniku povinnosti Postupitele uhradit Pražské teplárenské náklady na zhotovení tepelné přípojky a předávací stanice, byť uvedené Postupitel nemohl ovlivnit. Postupitel prohlašuje, že si uvedeného je vědom a toto riziko na sebe přebírá a zavazuje se závazky pro něj ze SOP splnit.

IV.

1. V případě, že v souvislosti s plněním této smlouvy jsou jakoukoliv smluvní stranou poskytovány druhé smluvní straně osobní údaje fyzických osob, zavazují se smluvní strany zajistit ochranu osobních údajů, včetně citlivých údajů, se kterými přijdou do styku, v souladu s nařízením Evropského parlamentu a Rady (EU) 2016/679 ze dne 27. 4. 2016 o ochraně fyzických osob v souvislosti se zpracováním osobních údajů a o volném pohybu těchto údajů a o zrušení směrnice 95/46/ES a v souladu s další příslušnou právní úpravou upravující ochranu osobních údajů. Pro případ, že Budoucí dodavatel získá v souvislosti s touto smlouvou osobní údaje jakožto jejich správce, poskytuje tímto subjektu údajů následující informace:

- a) Pražská teplárenská a.s., IČO: 45273600, může být kontaktována ve svém sídle na adrese Partyzánská 1/7, Praha 7, PSČ 170 00. Kontaktní osobou je [REDACTED] tel. č. +420266752120, e-mail: [REDACTED]@ptas.cz.
- b) Účelem zpracování osobních údajů je plnění této smlouvy; právním základem je tato smlouva. Za účelem plnění smluvních povinností bude Budoucí dodavatel zpracovávat veškeré osobní údaje uvedené ve smlouvě, včetně kontaktních údajů, identifikačních údajů a bankovního spojení.

Veškeré příslušné informace o právech fyzických osob, o nichž Budoucí dodavatel získal sobní údaje dle této smlouvy, jsou těmto osobám přístupné na internetové adrese: <http://www.ptas.cz> sekci GDPR. Druhá smluvní strana se zavazuje dotčené fyzické osoby s uvedenými informacemi seznámit

V.

1. Tato smlouva se sepisuje v šesti vyhotoveních, z nichž každá smluvní strana obdrží po dvou podepsaných vyhotoveních.
2. Tato smlouva může být měněna pouze formou písemných, vzestupně číslovaných, dodatků vyhotovených v listinné podobě a podepsaných oběma smluvními stranami. Listinná písemná forma se sjednává i pro právní jednání o zániku smlouvy.
3. Pro případ, že některá ustanovení této smlouvy či jakékoliv její části se stanou neplatnými či zdánlivými, zavazují se smluvní strany nahradit takové neplatné či zdánlivé ustanovení novým platným ustanovením, které bude zachovávat smysl a ekonomickou podstatu ustanovení původního. Strany se tak zavazují učinit ve lhůtě 90 dnů. Tato lhůta začíná běžet dnem doručení výzvy oprávněného k uzavření nové smlouvy povinnému.
4. Smluvní strany prohlašují, že tato smlouva tohoto obsahu představuje úplnou dohodu o veškerých jejich náležitostech a že neexistují jiné náležitosti, které měly strany v úmyslu ujednat. Prohlašují dále, že smlouva je projevem jejich pravé a svobodné vůle a na důkaz dohody o všech člancích této smlouvy připojují své podpisy.
5. Postupitel a Postupník berou na vědomí a souhlasí s tím, že tato smlouva může být Pražskou teplárenskou poskytnuta auditorům, účetním, daňovým, právním a jiným poradcům Pražské teplárenské a osob s ní propojených a dále finančním institucím a jejich poradcům za účelem financování (včetně emise dluhopisů) Pražské teplárenské a osob s ní propojených, pokud jsou při své činnosti vázány zákonnou či smluvní mlčenlivostí.
6. Postupitel a Postupník prohlašují, že jsou subjekty uvedenými v § 2 odst. 1, písm. b) zákona č. 340/2015 Sb., o zvláštních podmínkách účinnosti některých smluv, uveřejňování těchto smluv a o registru smluv (zákon o registru smluv), ve znění pozdějších předpisů. Pro zachování právní jistoty se smluvní strany dohodly, že tato smlouva bude uveřejněna dle uvedeného zákona v registru smluv.
7. Smluvní strany v této souvislosti sjednávají, že uveřejnění této smlouvy včetně jejích příloh v registru smluv provede ve lhůtě 30 dnů od uzavření této smlouvy Postupitel. Před uveřejněním smlouvy je Postupitel povinen odstranit z textu této smlouvy a jejích příloh údaje podléhající ochraně osobních údajů v souladu s nařízením EU č. 2016/679 o ochraně fyzických osob v

souvislosti se zpracováním osobních údajů a o volném pohybu těchto údajů a o zrušení směrnice 95/46/ES (obecné nařízení o ochraně osobních údajů) a v souladu s § 81 a násl. občanského zákoníku, podpisy zástupců smluvních stran a dále tyto údaje: xxxxxxxxxxxxxxxx. Postupitel při vkládání dat do registru smluv vloží identifikační číslo datové schránky Pražské teplařenské ve tvaru **jngcgsq**, aby byla Pražská teplařenská informována o uveřejnění této smlouvy v registru smluv.

8. Nesplní-li Postupitel svoji povinnost k uveřejnění této smlouvy ani do 45 dnů ode dne jejího uzavření, je oprávněna tuto smlouvu v registru smluv uveřejnit Pražská teplařenská za výše sjednaných podmínek.
9. V případě porušení povinnosti k uveřejnění této smlouvy ze strany Budoucího odběratele, odpovídá Budoucí odběratel Budoucímu dodavateli za veškerou újmu vzniklou porušením této povinnosti.
10. Tato ujednání se vztahují i na veškeré dodatky a přílohy této smlouvy, nedohodnou-li se strany v každém konkrétním případě jinak.
11. Tato smlouva je uzavřená a platná okamžikem jejího podpisu poslední smluvní stranou podepisující a **účinnosti nabývá dnem uveřejnění v registru smluv**. Pro případ, že je tato smlouva uzavírána bez současné přítomnosti obou smluvních stran platí, že smlouva není uzavřena, pokud některá ze smluvních stran podepíše smlouvu s jakoukoliv změnou, odchylkou nebo dodatkem, byť nepodstatného obsahu, ledaže druhá smluvní strana takovou změnu, odchylku nebo dodatek následně schválí.

Přílohy:

Příloha č. 1 – kopie smlouvy o smlouvě budoucí č. xxxxxxxxxxxxxxxx ze dne xxxxxxxxxxxxxxxx

////

Příloha č. 1 – kopie smlouvy o dodávce tepelné energie č. xxxxxxxxxxxxxxxx ze dne xxxxxxxxxxxxxxxx

Příloha č. 2 – kopie smlouvy o dodávce tepelné energie č. xxxxxxxxxxxxxxxx ze dne xxxxxxxxxxxxxxxx

Příloha č. 3 – Pověření Ing. Tomáše Sluky, Ph.D.

Příloha č. 4 – Pověření Ing. Romana Korandy

Příloha č. 5 - xxxxxxxxxxxxxxxx

V Praze dne:

Za Postupitele:

Za Postupníka:

.....
Ing. Filip Koucký

vedoucí odboru majetkoprávního

.....
xxxxxxxxxxxxxxxx

xxxxxxxxxxxxxxxx

V Praze dne:

Za Pražskou teplařenskou a.s.

.....
obchodní ředitel

.....
výrobní ředitel



POVĚŘENÍ

Pražská teplařenská a.s.,

se sídlem Partyzánská 1/7, 170 00 Praha 7, IČ 45273600, zapsaná v obchodním rejstříku Městského soudu v Praze, odd. B, vložka 1509, zastoupena představenstvem společnosti
(dále také jen zmocnitel)

v souladu s § 166 zák.č. 89/2012 Sb., občanského zákoníku a dále v souladu s § 30 odst. 1 zák.č. 500/2004 Sb., správního řádu, ve znění pozdějších předpisů, v souladu s § 21 odst. 1, písm. b) zák.č. 99/1963 Sb., občanského soudního řádu, ve znění pozdějších předpisů

pověřuje

svého zaměstnance

pana **Ing. Ladislava Moravce,** 

generálního ředitele společnosti,
(dále jen zmocněnec)

k zastupování společnosti Pražská teplařenská a.s. v tomto rozsahu zástupčího oprávnění:
Zmocněnec je oprávněn k uzavírání a podepisování darovacích smluv, smluv o dílo, smluv kupních na věci movité, včetně prodeje nepotřebného materiálu, smluv o poradenské činnosti, smluv o pronájmu nemovitostí a reklamních ploch, smluv na dodávky náhradních dílů, smluv o zajištění služeb, smluv o postoupení pohledávek, práv a převzetí povinností a veškerých dalších smluv souvisejících s provozováním podniku, pokud jejich podepisování není vyhrazeno představenstvu. Veškeré smlouvy jsou vždy podepisovány společně s odborným ředitelem společnosti. Toto pověření platí po dobu trvání pracovního poměru zmocněnce u zmocnitele, nejdéle však do 31. 12. 2019.

V Praze dne: **24 -11- 2017**

PhDr. Lubomír Focko
místopředseda představenstva

Ing. Tomáš Mareček
člen představenstva

Ing. David Onderek
člen představenstva

Toto pověření přijímám v plném rozsahu.

V Praze dne: **04 -12- 2017**

Zmocněnec: 

Ing. Ladislav Moravec

POVĚŘENÍ

Pražská teplárenská a.s.,

se sídlem Partyzánská 1/7, 170 00 Praha 7, IČ 45273600, zapsaná v obchodním rejstříku Městského soudu v Praze, odd. B, vložka 1509, zastoupena představenstvem společnosti (dále také jen zmocnitel)

v souladu s § 166 zák.č. 89/2012 Sb., občanského zákoníku a dále v souladu s § 30 odst. 1 zák.č. 500/2004 Sb., správního řádu, ve znění pozdějších předpisů, v souladu s § 21 odst. 1, písm. b) zák.č. 99/1963 Sb., občanského soudního řádu, ve znění pozdějších předpisů

pověřuje

svého zaměstnance

pana

obchodního ředitele společnosti,
(dále jen zmocněnec)

k zastupování společnosti Pražská teplárenská a.s. v tomto rozsahu zástupčího oprávnění:
Zmocněnec je oprávněn k uzavírání a podepisování darovacích smluv, smluv o dílo, smluv kupních na věci movité, včetně prodeje nepotřebného materiálu, smluv o poradenské činnosti, smluv o pronájmu nemovitostí a reklamních ploch, smluv na dodávky náhradních dílů, smluv o zajištění služeb, smluv o postoupení pohledávek, práv a převzetí povinností a veškerých dalších smluv souvisejících s provozováním podniku, pokud jejich podepisování není vyhrazeno představenstvu. Veškeré smlouvy jsou vždy podepisovány společně s generálním ředitelem nebo odborným ředitelem společnosti.

Toto pověření platí po dobu trvání pracovního poměru zmocněnce u zmocnitele, nejdéle však do 31. 12. 2019.

V Praze dne: 24 -11- 2017

Zmocnitel:

PhDr. Lubomír Focko
místopředseda představenstva

Ing. Tomáš Mareček
člen představenstva

Ing. David Onderek
člen představenstva

Toto pověření přijímám v plném rozsahu.

V Praze dne: 04 -12- 2017

Zmocněnec:



Městská část Praha 10

RADA MĚSTSKÉ ČÁSTI PRAHA 10

Usnesení

Rady městské části Praha 10

číslo 897

ze dne 18. 10. 2018

k návrhu na schválení smlouvy o zhotovení tepelné přípojky a předávací stanice a smlouvy o smlouvě budoucí o dodávce tepelné energie v MŠ Bajkalská

Rada městské části Praha 10

I. schvaluje

- a) znění smlouvy o zhotovení tepelné přípojky a předávací stanice dle přílohy č. 1 předloženého materiálu
- b) znění smlouvy o smlouvě budoucí o dodávce tepelné energie dle přílohy č. 2 předloženého materiálu

II. ukládá

1. Ing. Kouckému, vedoucímu OMP

- 1.1. podepsat smlouvy dle vzoru schváleného dle bodu I. písm. a) a b) tohoto usnesení

Termín: 31. 12. 2018

- 2 -

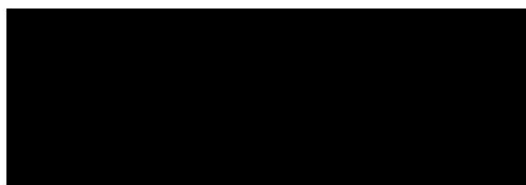

Ing. Vladimír Novák



Ing. Tomáš Pek, S.E.
1. místostarosta

Předkladatel: Ing. Pek, S.E., 1. místostarosta
Anotace: správa obecního majetku
Provede: Ing. Koucký, ved. OMP
Na vědomí: -
Garant: Ing. Koucký, ved. OMP
Číslo tisku: P10-104389/2018